



Für die Erfindung der ersten Filmtellereinrichtung in den 60er Jahren wurde die Kinoton GmbH mit dem technischen Oscar ausgezeichnet. Heute ist diese damals bahnbrechende Neuerung weltweiter Standard im Vorführraum und hat sich tausendfach bewährt.



Horizontal-Filmtellereinrichtung ST 100 E - ST 500 E

- hoher Bedienkomfort dank elektronischer Steuer- und Regeleinheiten
- Zusammenstellen und Trennen des Filmes auf jeder Tellerebene möglich
- absolut zuverlässige und sichere Funktion mit jedem Filmmaterial, unabhängig von Filmstärke, Trägermaterial und Alter der Kopie
- automatische Erkennung der Film aufnehmenden und der Film abgebenden Tellerebene
- einfache Installation und Bedienung
- äußerst Film schonender Betrieb
- wartungsfreie Bauweise
- rasches Zusammenstellen und Trennen der Kopien bei Programmwechsel
- geeignet für alle Projektortypen
- 35-mm-Versionen von 2 Teller-ebenen bis 5 Tellerebenen
- Kombi-Version für 35-mm- und 70-mm-Film
- Versionen für Spezialformate (5 - 10 perf)
- Tellerscheiben wahlweise in 2 Größen:
 - Tellerscheibe \varnothing 124 cm:
 - Filmkapazität 5600 m (bei Film-dicke 0,17 mm), Laufzeit 3,4 Std.
 - Filmkapazität 5900 m (bei Film-dicke 0,16 mm), Laufzeit 3,6 Std.
 - Tellerscheibe \varnothing 132 cm:
 - Filmkapazität 6500 m (bei Film-dicke 0,17 mm), Laufzeit 4 Std.
 - Filmkapazität 6900 m (bei Film-dicke 0,16 mm), Laufzeit 4,2 Std.



IR-Einsteckeinheit



Filmtellereinrichtung ST 500 E



Filmzugschalter

Technische Daten:

Netzanschluss: 115 V / 120 V / 230 V / 240 V
 Netzfrequenz: 50 Hz / 60 Hz
 max. Leistungsaufnahme: 500 VA

Patentierte IR-Einsteckeinheit:

- Infrarot-Sensortechnik
- berührungsfreie Regelung der Filmtellergeschwindigkeit für perfekte Filmschonung
- schnelles und bequemes Einlegen des Films
- auch als Nachrüstset für ältere Modelle der Filmtellereinrichtung ST 100 - ST 500 erhältlich

Einsteckringe:

- aus robustem, unzerbrechlichem Kunststoff
- in Standardgröße Ø 400 mm oder mit Ø 600 mm für die wahlweise Aufnahme von Werbefilmen, Trailern und Vorprogrammen
- Kipphebel-Mechanik für leichtere Entnahme

Solides und praktisches Zubehör (gegen Aufpreis):

- Filmführungsrollen für Wand- und Deckenmontage, mit drehbaren Befestigungswinkeln und/oder Teleskoparmen
- Ausgleichsgalgen für sichere Filmführung zwischen Filmtellereinrichtung und Projektor
- Filmzugschalter für Automatikstopp von Projektor und Filmteller bei überhöhtem Filmzug
- Filmspannen für perfekten Halt des Filmwickels bei Transport und Lagerung
- Abdeckhaube für Filmteller gegen Staub und Verschmutzung der Filmkopie

Auf- und Umspultische:
 siehe separate Produktinformation



Aufspultisch MT 600

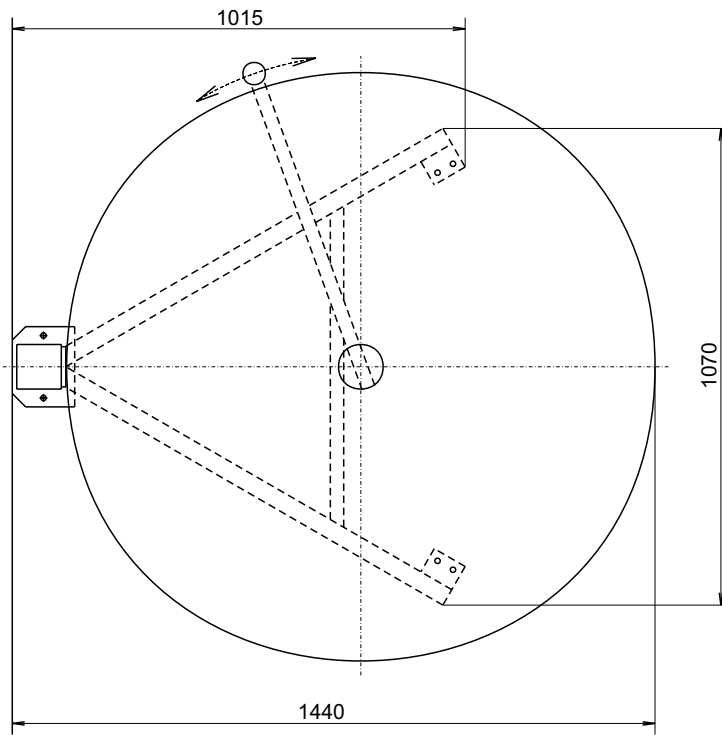

ST 200 E

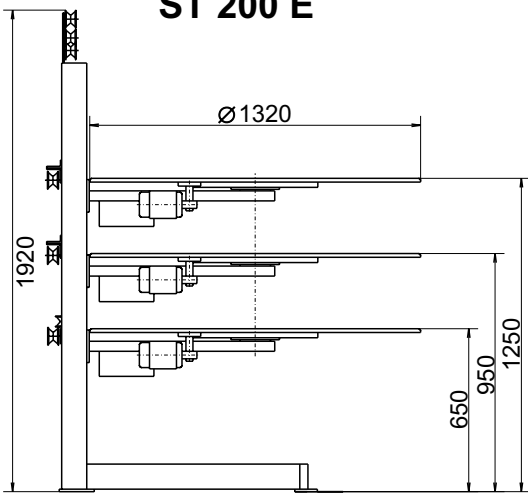

ST 400 E

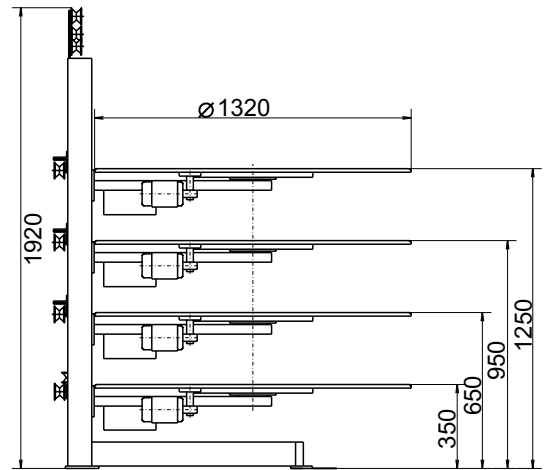

ST 500 E

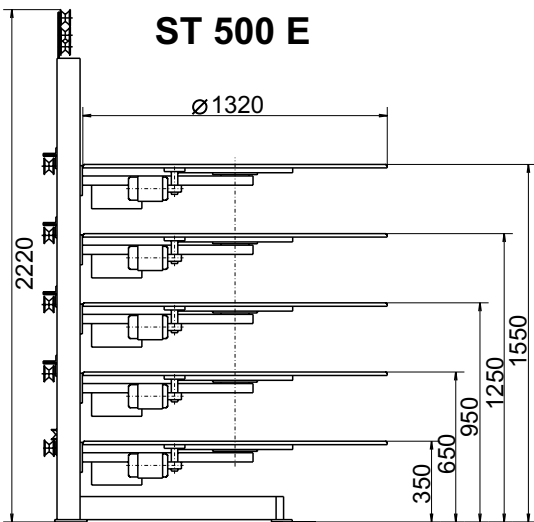

ST 100 E

